

**MOULIN D'ANDÉ, 14, 15, 16 JUIN 2019**  
**SIGNES ET SENS**

***LE SENS DES SIGNES ALPHABÉTIQUES ET IDÉOGRAPHIQUES***  
***AUJOURD'HUI***

**Patrick Farfal**  
**PatSys, AFSCET**

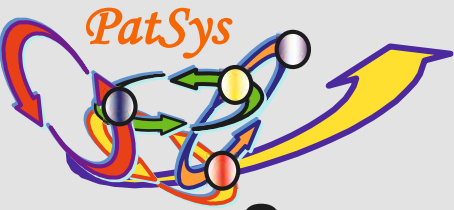

## Sommaire

- ❑ Les premiers Signes porteurs de Sens
- ❑ Pictogrammes et Idéogrammes
- ❑ Conservation du Sens primitif avec l'évolution des caractères
- ❑ Formation des mots chinois et Sens
- ❑ Alphabet : Signes et Sens
- ❑ Idéogrammes universels d'aujourd'hui
- ❑ Conclusion

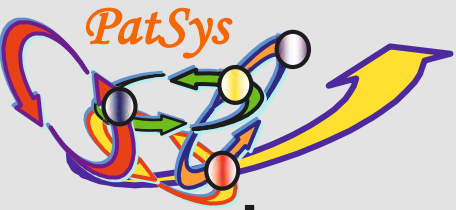

# Les premiers Signes porteurs de Sens



Lascaux (photographie de l'auteur)



Lascaux (photographie de l'auteur)



**Incontestablement, il y a du Sens**

**Lascaux (photographie de l'auteur)**

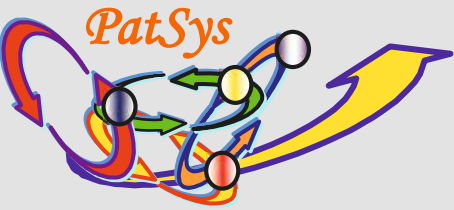

« ... pour qu'il y ait écriture, [...] pour qu'il y ait langage, [...] Il faut qu'il y ait **systeme** pour transmettre et fixer tous les messages ; autrement dit, il faut un **corps organisé et réglementé de signes ou de symboles**, au moyen desquels leurs usagers puissent **matérialiser et fixer clairement tout ce qu'ils pensent et ressentent, ou savent exprimer.** »

**Jean Bottéro**, *Mésopotamie  
L'écriture, la raison et les dieux*  
nrf, Ed. Gallimard, 1987, p. 87



# Pictogrammes et idéogrammes



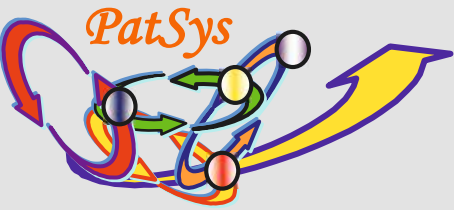

**Egyptien  
hiéroglyphique  
(apparition  
~3300)**

**Soleil**  **représente un objet (pictogramme)**

**Lumière**  **exprime une idée (idéogramme)**

**Chinois  
(apparition  
~3500)**



**日** **soleil / lumière / jour**



**月** **lune / mois**

**明** **(devenu) clair  
éclairci  
brillant**

**Passage de l'objet à l'idée**

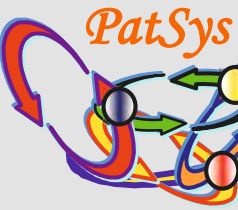

# Le système hiéroglyphique égyptien

## □ Nature des caractères

- Pictogrammes
- Idéogrammes
- Phonogrammes

*représentent un objet (logogrammes)*  
*expriment une idée*  
*expriment un son*

s

p(e)r



*soleil*



*lumière*



n(e)f(e)r

	son « <i>p(e)r</i> » <i>maison</i>
	son « <i>r(o)</i> » <i>bouche</i>
	son « <i>dj</i> » <i>cobra</i>

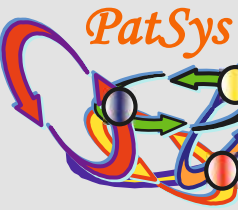

# Le système hiéroglyphique égyptien

représentent un objet (logogrammes)  
expriment une idée  
expriment un son

## □ Nature des caractères

- Pictogrammes
- Idéogrammes
- Phonogrammes

 **soleil**  
 **lumière**

**s** 

**p(e)r** 

**n(e)f(e)r** 

➤ Compléments phonétiques



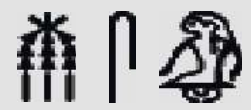

 **p(e)r**  
 **r**

= **mettre au monde**

➤ Déterminatifs

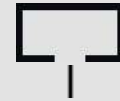

**m(e)s s**

	son « <b>p(e)r</b> »
	<b>maison</b>
	son « <b>r(o)</b> »
	<b>bouche</b>
	son « <b>dj</b> »
	<b>cobra</b>

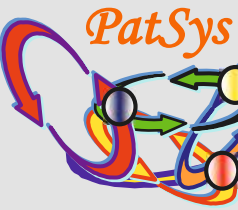

# Le système hiéroglyphique égyptien

## □ Nature des caractères

- Pictogrammes
- Idéogrammes
- Phonogrammes

*représentent un objet (logogrammes)*  
*expriment une idée*  
*expriment un son*



- Compléments phonétiques **p(e)r** **r**
- Déterminatifs **m(e)s s** = **mettre au monde**

	son « <b>p(e)r</b> »
	<b>maison</b>
	son « <b>r(o)</b> »
	<b>bouche</b>
	son « <b>dj</b> »
	<b>cobra</b>

## □ Combinaisons



## ➤ Rébus



**Râ mes (s) s**  
**Râ l'a engendré**



**Thôt mes (s)**  
**Thôt l'a engendré**

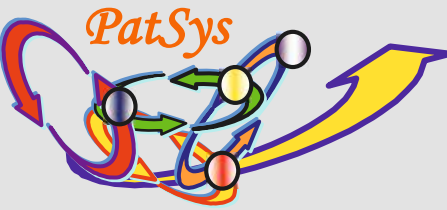

# Le système hiéroglyphique égyptien

représentent un objet (logogrammes)  
expriment une idée

Sens

## □ Nature des caractères

- Pictogrammes
- Idéogrammes
- Phonogrammes

expriment un son → Sens d'origine disparu



## ➤ Compléments phonétiques



## ➤ Déterminatifs



m(e)s s

= mettre au monde

	son « p(e)r » maison
	son « r(o) » bouche
	son « dj » cobra

## □ Combinaisons



jambes  
en mv<sup>t</sup> = sortir

précisent le Sens

p(e)r  
r (compl. phonétique)

Sens des noms

## ➤ Rébus



Râ mes (s) s  
Râ l'a engendré



Thôt mes (s)  
Thôt l'a engendré

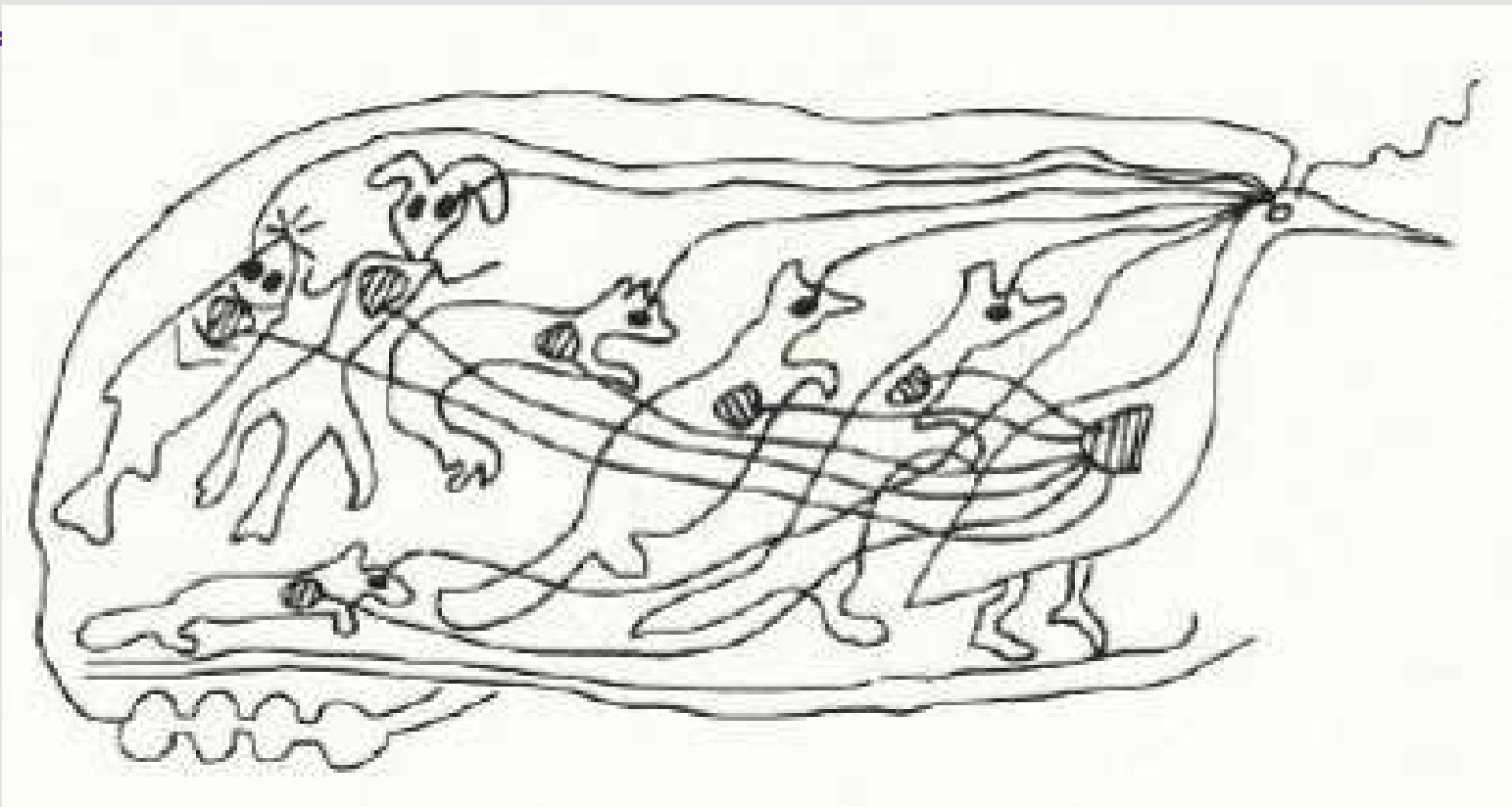
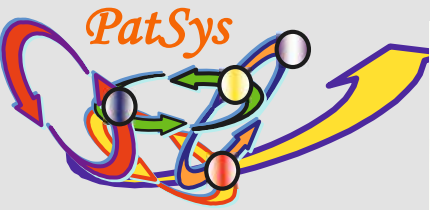

### **Supplique des Indiens d'Amérique au Congrès de Washington (XIX<sup>e</sup> siècle)**

*La tribu dominante, au totem de la Grue et ses associées les deux tribus Castor, puis Loutre, Sorcier et Saumon, ainsi que Petit Castor, voient les choses (traits reliant les yeux) et pensent (lignes entre les cœurs) à l'unisson. Leur désir commun (fil extérieur) est de pouvoir pêcher dans les quatre-lacs-sur-rivières (en bas à gauche). L'ondulation qui monte de la tête de la grue vers l'avant indique sa confiance... dans le Sénat des Etats-Unis.*

**Source : Louis Chabot, *Histoire de nos écritures*,  
Coll. En savoir plus, Hachette 1983**

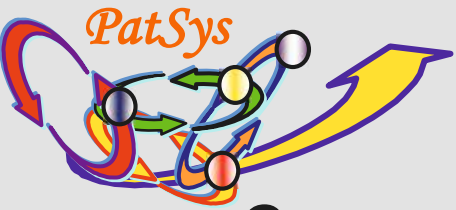

## Conservation du Sens primitif avec l'évolution des caractères

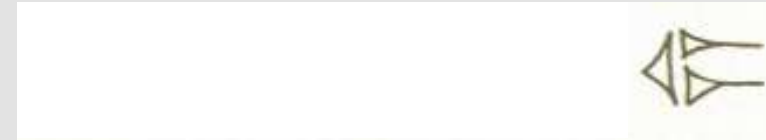

**Bœuf**



**Femme**



**Esclave féminine**



main



étoile



oiseau



poisson

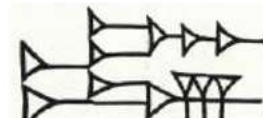

Forme classique néo-assyrienne : VII<sup>e</sup> siècle av. J.-C.

**roi**

## Evolution de l'écriture cunéiforme

Sources :

*Le déchiffrement du Linéaire B,*  
J. Chadwick

*L'Écriture mémoire des hommes*

Georges Jean, Découvertes Gallimard





Schéma de l'évolution de l'idéogramme «roi» (un homme + une couronne) entre 2500 et 600 av. J.-C.



Epoque des dynasties Archaïques III : vers 2500 av. J.-C.

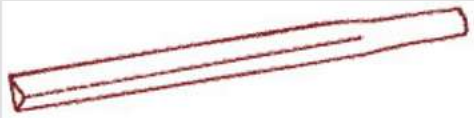

Epoque d'Agadé : vers 2250 av. J.-C.



Epoque de la renaissance sumérienne : vers 2035 av. J.-C.



Epoque paléo-babylonienne : vers 1760 av. J.-C.



Epoque néo-assyrienne : vers 720 av. J.-C.

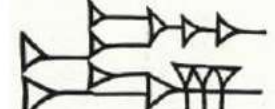

Forme classique néo-assyrienne : VII<sup>e</sup> siècle av. J.-C.

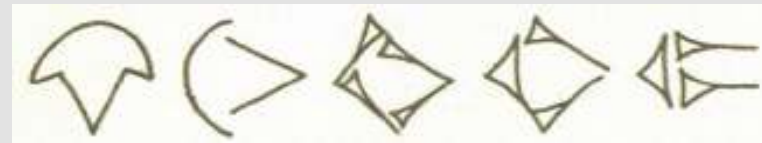

**Bœuf**



**Femme**



**Esclave féminine  
(femme étrangère =  
venue de l'autre côté  
des montagnes)**



oiseau

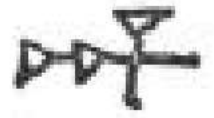

étoile



main



poisson

roi

**Evolution de l'écriture cunéiforme**

*L'écriture mémoire des hommes*

**Georges Jean, Découvertes Gallimard**

Sources :

*Le déchiffrement du Linéaire B,*  
**J. Chadwick**

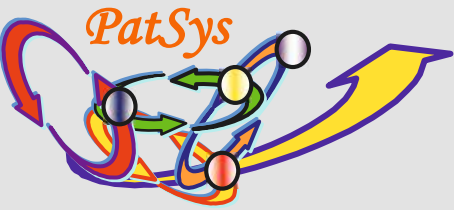

	Warka	Djemdet Nasr	Cunéiforme primitif	Cunéiforme classique
tête				
femme				
astre ciel dieu				
soleil jour				
poisson				
boeuf				

## Evolution de l'écriture cunéiforme

Source : *L'Écriture*, Charles Higounet, Que sais-je ?

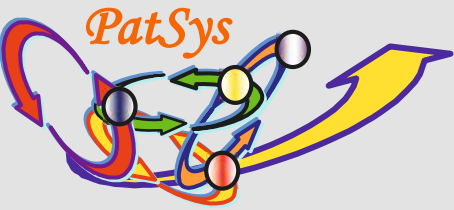

日 (ancient)

日 (modern)

*rì* soleil/jour

山 (ancient)

山 (modern)

*shān* montagne

木 (ancient)

木 (modern)

*mù* arbre

中 (ancient)

中 (modern)

*zhōng* milieu

田 (ancient)

田 (modern)

*tián* champ

疆 (ancient)

疆 (modern)





































*jiāng* frontière

門 (ancient)

門 (modern)

*mén* porte

## Evolution de l'écriture chinoise

Oracle Bone Script	Seal Script	Clerical Script	Semi-Cursive Script	Cursive Script	Regular Script (Traditional)	
						Soleil/Jour <i>rì</i>
						Lune/Mois <i>yuè</i>
						Montagne <i>shān</i>
						Plant de céréale <i>hé</i>
						Homme <i>rén</i>
						Poisson <i>yú</i>
Inscriptions oraculaires	Inscriptions sur bronze	Inscriptions anciennes	Ile s. av. J.-C. xiaozhuan	Caractères traditionnels	Caractères simplifiés	(cursives)

## Evolution de l'écriture chinoise

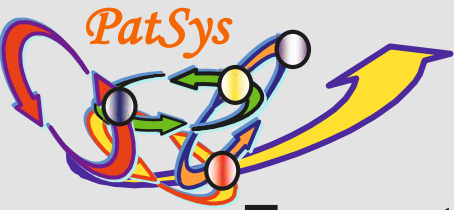

## Formation des mots chinois et Sens

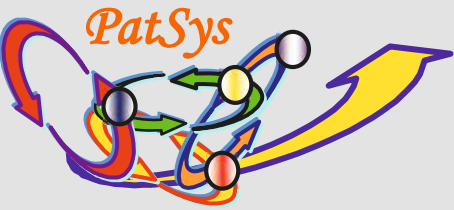

**Pictogrammes** 木 [mù] arbre    **Idéogrammes** 林 [lín] forêt

人 [rèn] humain    从 [cóng] suivre

**Idéophonogrammes** : un élément portant le sens + un la prononciation

à g. caractère femme : 女 à dr. cheval : 马 [mǎ] ⇒ 妈 mā : maman

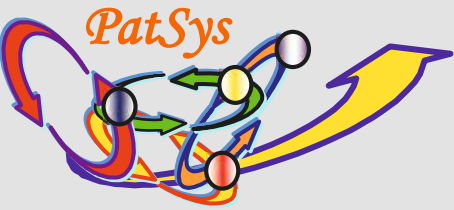

Pictogrammes 木 [mù] arbre    Idéogrammes 林 [lín] forêt

人 [rén] humain    从 [cóng] suivre

**Idéophonogrammes : un élément portant le sens + un la prononciation**

à g. caractère femme : 女 [nǚ]    à dr. cheval : 马 [mǎ] ⇒ 妈 mā : maman

女 [nǚ] femme    子 [zǐ] enfant    ⇒    好 [hǎo] bon, bien

宀 [mián] toit + femme ⇒ 安 [ān] paix, sécurité    公安 [gōng 'ān] sécurité publique = police

玉 [yù] jade (détenu, entre autres, par l'empereur)    国 [guó] pays, empire

氵 [shuǐ] « clé » de l'eau + 有 [yǒu] ensemble ⇒ 海 [hǎi] mer, océan

上 [shàng] sur    下 [xià] sous    上海 Shànghǎi

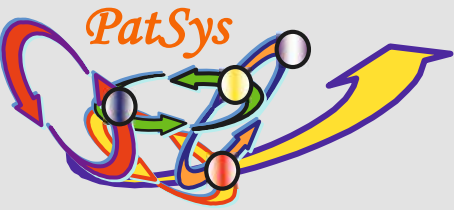

人 [rén] humain → 亻

亻 + 二 [èr] deux = 仁 [rén] vertu d'humanité, bienveillance

亻 + 位 [lì] debout = 位 [wèi] place

水 [shuǐ] eau → 氵

氵 + 可 [kě] pouvoir, permettre = 河 [hé] rivière, fleuve

**Emploi des clés (cf. déterminatifs antiques)**



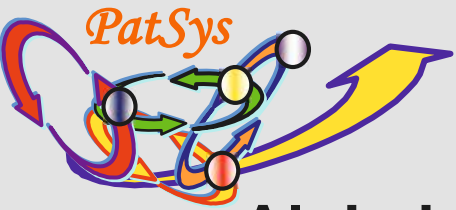

## Alphabet : Signes et Sens

Valeur	Ahiram	Mesa	Classique
'(a)	𐤀	𐤁	𐤂
b	𐤃	𐤄	𐤅
g	𐤆	𐤇	𐤈
d	𐤉	𐤊	𐤋
h (é)	𐤌	𐤍	𐤎
w	𐤏	𐤐	𐤑
z	𐤒	𐤓	𐤔
h	𐤕	𐤖	𐤗
h	𐤘	𐤙	𐤚
y	𐤛	𐤜	𐤝
k	𐤞	𐤟	𐤠
l	𐤡	𐤢	𐤣
m	𐤤	𐤥	𐤦
n	𐤧	𐤨	𐤩
s	𐤪	𐤫	𐤬
'(o)	𐤭	𐤮	𐤯
p (ph)	𐤰	𐤱	𐤲
q	𐤳	𐤴	𐤵
r	𐤶	𐤷	𐤸
s	𐤹	𐤺	𐤻
t	𐤼	𐤽	𐤾

## Alphabet phénicien ~X<sup>e</sup> siècle\*

**22 lettres  
(sans voyelles)**

\* XIII<sup>e</sup> s. pour Charles Higounet

# L'alphabet phénicien



*aleph*  
*beth*  
*gimel*  
*daleth*  
*he*  
*waw*  
*zayin*  
*heth*  
*teth*  
*yodh*  
*kaf*  
*lamedh*  
*mem*  
*nun*  
*samekh*  
*ayin*  
*pe*  
*şadé*  
*qop*  
*reš*  
*šin*  
*taw*

Noter que l'ordre des lettres de l'alphabet grec et du nôtre est très voisin de celui de l'alphabet phénicien

Noter aussi que l'ordre et les noms de l'alphabet phénicien ont été conservés par l'alphabet hébreu



Valeur/transcription :

' b g d h w z h th y k l m n s ' p ts q r ch t

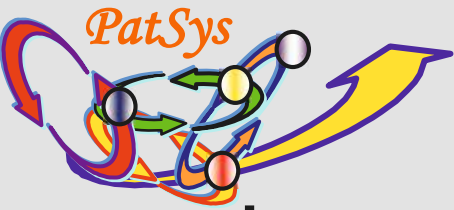

## Les sens aujourd'hui...

- Qui perçoit aujourd'hui dans le A la tête de bœuf ?...

Acrophonie : Cananéen alpou (tête de) bœuf → aleph → alpha

	SINAI 1500 av. J.-C.	CANAAN 1000 v. Chr.	PHÉNICIE 750 av. J.-C.	GRÈCE ANC. 750 av. J.-C.		
TÊTE DE BŒUF						
Egyptien	Cananéen	Phénicien	Grec	Hébreu	Samaritain	Araméen

- ... la bosse de chameau (Gimel/Gamel) dans le Gamma grec Γ ?

- ... la dent (Shin) dans le Sigma grec Σ ?

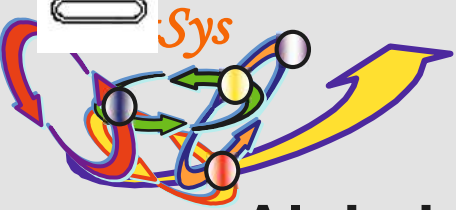

# Alphabet copte

Grec + qqs signes dérivés des hiéroglyphes

Α α	Ι ι	Ρ ρ	Ω ω
Β β	Κ κ	ϸ ϸ	Ϡ Ϡ
Ϛ Ϛ	Λ λ	Ϻ Ϻ	ϣ ϣ
Δ δ	Μ μ	ϴ ϴ	Ϥ Ϥ
Ε ε	Ν ν	϶ ϶	Ϧ Ϧ
Ζ ζ	Ξ ξ	Ϩ Ϩ	ϧ ϧ
Η η	Ο ο	ϰ ϰ	ϩ ϩ
Θ θ	Π π	Ϭ Ϭ	Ϫ Ϫ



démotique\* ← hiéroglyphe

cyrillique : Ш = ch

\* démotique : - Ville à +Ve s.



# Idéogrammes universels d'aujourd'hui

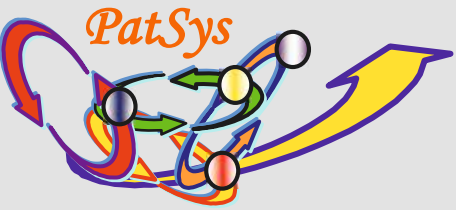

**0 1 2 3 4 5 6 7 8 9 10 11**

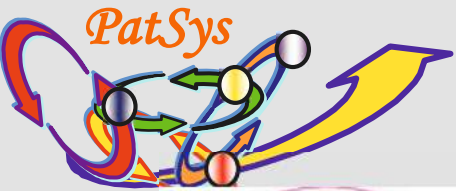

0 1 2 3 4 5 6 7 8 9 10 11





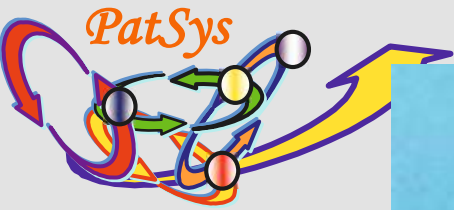

## Hergé, *Le Crabe aux Pinces d'Or*



0 1 2 3 4 5 6 7 8 9 10 11

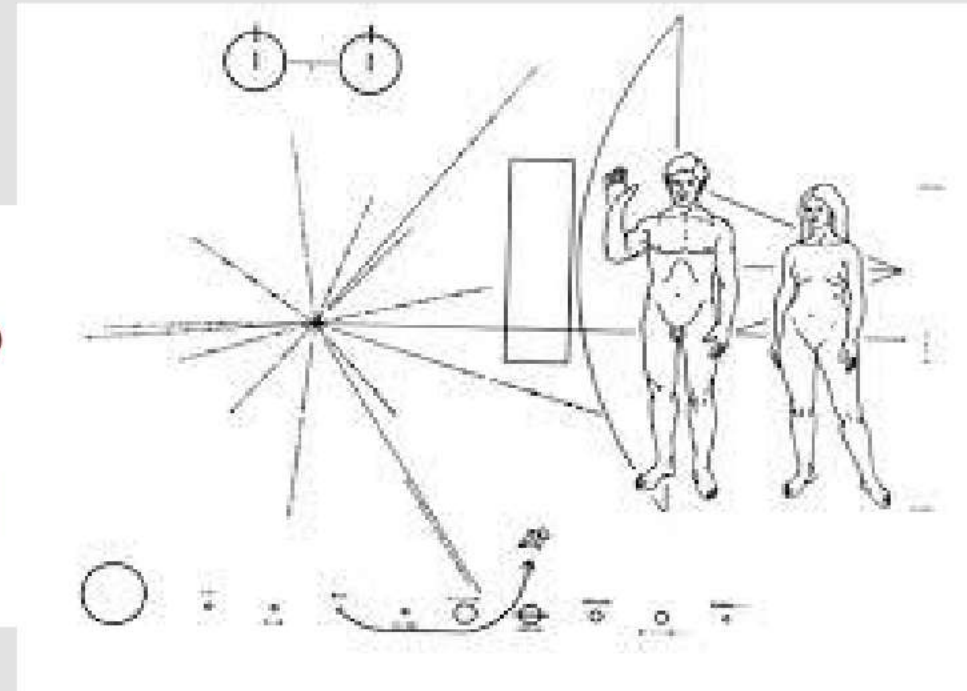
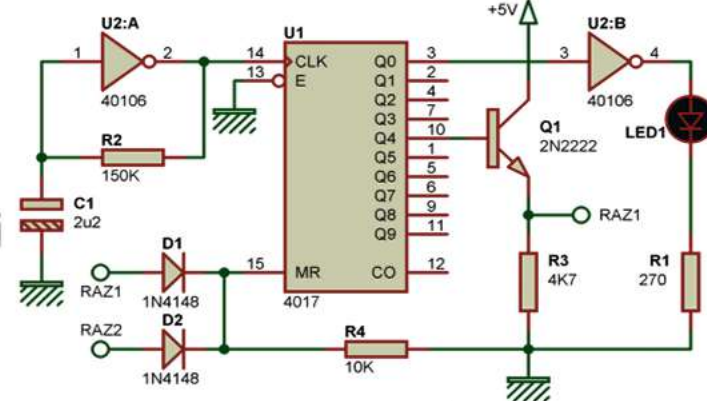
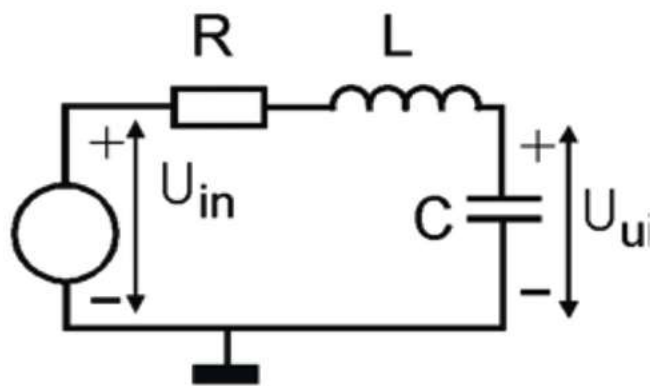

Alain Frutiger, *Des Signes et des Hommes*

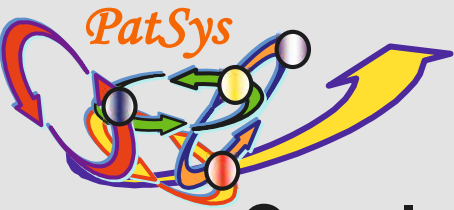

## Conclusion

En matière de communication (et donc d'enregistrement, de diffusion ...)

les Signes sont porteurs de Sens...

... même lorsque le Sens originel a été oublié

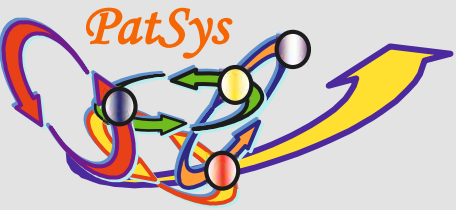

**MERCI DE VOTRE ATTENTION**

**DES QUESTIONS ?**

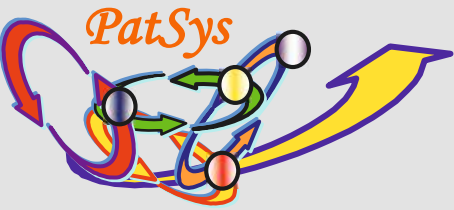

## **Bibliographie**

**Marc-Alain Ouaknin, *Les Mystères de l'Alphabet*, Editions Assouline**

**John Chadwick, *Le déchiffrement du Linéaire B*, 1972 (Ed. anglaise 1953)**

**Louis Chabot, *Histoire de nos écritures*, Coll. *En savoir plus*, Hachette, 1983**

**Anne Zali et Annie Berthier, *L'aventure des écritures*, BNF**

**C. W. Ceram, *Des dieux, des tombeaux, des savants*, 1952 (*Götter, Gräber, Gelehrte*, 1949)**

**Georges Jean, *L'Écriture mémoire des hommes*, Découvertes Gallimard**

**Charles Higounet, *L'Écriture*, Que sais-je ? 11<sup>e</sup> édition, 2006**

**Jean Bottéro, *Mésopotamie - L'écriture, la raison et les dieux*, nrf, Ed. Gallimard, 1987**

**Jean Bottéro et Marie-Joseph Stève, *Il était une fois la Mésopotamie*, Découvertes Gallimard**

**Hergé, *Le Crabe aux Pinces d'Or*, Casterman**

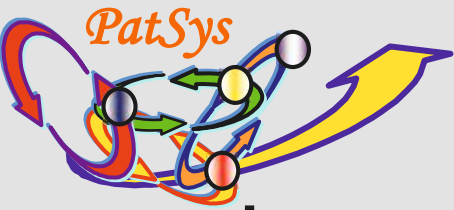

## **Le sens des signes alphabétiques et idéographiques aujourd'hui : Résumé**

L'Homme, en inventant l'écriture, a naturellement représenté les objets par des dessins compréhensibles par son entourage (pictogrammes) : c'est en ce sens que l'on peut parler d'écriture, système, « corps organisé et réglementé de signes ou de symboles, au moyen desquels leurs usagers puissent matérialiser et fixer clairement tout ce qu'ils pensent et ressentent, ou savent exprimer » (Jean Bottéro).

Est apparu très vite le besoin d'exprimer des idées : le même caractère peut alors servir à désigner un objet (le soleil) ou une idée qui lui est associée (la lumière, le jour) ; dans ce dernier cas on a affaire à un idéogramme.

Les écritures idéographiques actuelles (le chinois par exemple) restent profondément imprégnées du symbolisme des caractères primitifs.

Dans le cas des écritures suméro-accadiennes, l'évolution ultime des caractères d'une écriture linéaire vers l'écriture cunéiforme, jointe à la fois à la diminution importante du nombre de caractères et au passage d'une écriture idéographique à une écriture syllabique, rend plus difficile la reconnaissance du sens primitif.

Dans l'alphabet, qui utilise des signes dérivant d'idéogrammes, on retrouve parfois le symbolisme primitif (la lettre cha du cyrillique, qui dérive d'un hiéroglyphe égyptien) mais le plus souvent le sens initial est perdu (l'alpha des Grecs).

Enfin, par un certain retour des choses, les idéogrammes utilisés en Occident (car il y en a...), « lisibles » par tous, associent clairement, eux, signe et sens.